

MS25

MOTEURS HYDRAULIQUES

C	A	B	C	D	E	N
	mm[in]	mm[in]	mm[in]	mm[in]	mm[in]	mm[in]
1 1 1 0 1 2 3 4 P	Ø 175.7 [6.92 dia.]	Ø 225 [8.86 dia.]	Ø 265 [10.43 dia.]	253.45 [9.98]	Ø 334 [13.15 dia.]	Ø 2... [0.94 d...]
1 2 1 0 1 2 3 4	Ø 220.7 [8.69 dia.]	Ø 275 [10.83 dia.]	Ø 314 [12.36 dia.]	253.25 [9.97]	Ø 291 [11.46 dia.]	Ø 2... [0.87 d...]
1 7 1 0 1 2 3 4 P	Ø 220.7 [8.69 dia.]	Ø 275 [10.83 dia.]	Ø 314 [12.36 dia.]	253.25 [9.97]	Ø 334 [13.15 dia.]	Ø 2... [0.87 d...]
1 3 1 0 1 2 3 4 P	Ø 175.7 [6.92 dia.]	Ø 225 [8.86 dia.]	Ø 276 [10.87 dia.]	208.75 [8.22]	Ø 334 [13.15 dia.]	Ø 2... [0.94 d...]
1 4 1 0 1 2 3 4 P	Ø 220.7 [8.69 dia.]	Ø 254 [10.00 dia.]	Ø 285 [11.22 dia.]	163.2 [6.43]	Ø 334 [13.15 dia.]	Ø 17... [0.69 d...]
1 1 1 0 1 2 3 4 P	Ø 175.7 [6.92 dia.]	Ø 225 [8.86 dia.]	Ø 265 [10.43 dia.]	253.45 [9.98]	Ø 334 [13.15 dia.]	Ø 2... [0.94 d...]
1 2 1 0 1 2 3 4 P	Ø 220.7 [8.69 dia.]	Ø 275 [10.83 dia.]	Ø 314 [12.36 dia.]	253.25 [9.97]	Ø 291 [11.46 dia.]	Ø 2... [0.87 d...]
1 7 1 0 1 2 3 4 P	Ø 220.7 [8.69 dia.]	Ø 275 [10.83 dia.]	Ø 314 [12.36 dia.]	253.25 [9.97]	Ø 334 [13.15 dia.]	Ø 2... [0.87 d...]
1 3 1 0 1 2 3 4 P	Ø 175.7 [6.92 dia.]	Ø 225 [8.86 dia.]	Ø 276 [10.87 dia.]	208.75 [8.22]	Ø 334 [13.15 dia.]	Ø 2... [0.94 d...]
1 4 1 0 1 2 3 4 P	Ø 220.7 [8.69 dia.]	Ø 254 [10.00 dia.]	Ø 285 [11.22 dia.]	163.2 [6.43]	Ø 334 [13.15 dia.]	Ø 17... [0.69 d...]
1 2 1 0 1 2 3 4 P	Ø 220.7 [8.69 dia.]	Ø 275 [10.83 dia.]	Ø 314 [12.36 dia.]	253.25 [9.97]	Ø 291 [11.46 dia.]	Ø 2... [0.87 d...]
1 7 1 0 1 2 3 4 P	Ø 220.7 [8.69 dia.]	Ø 275 [10.83 dia.]	Ø 314 [12.36 dia.]	253.25 [9.97]	Ø 334 [13.15 dia.]	Ø 2... [0.87 d...]
1 3 1 0 1 2 3 4 P	Ø 175.7 [6.92 dia.]	Ø 225 [8.86 dia.]	Ø 276 [10.87 dia.]	208.75 [8.22]	Ø 334 [13.15 dia.]	Ø 2... [0.94 d...]

C A T A L O G U E T E C H N I Q U E





CARACTÉRISTIQUES

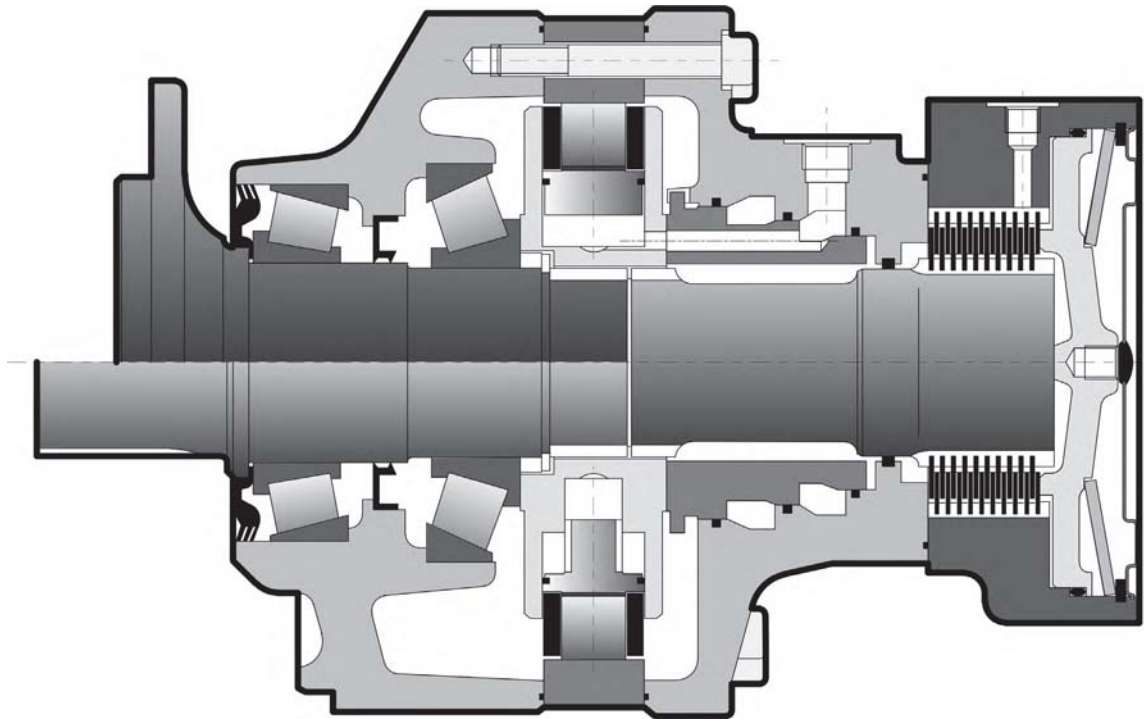

Inertie du moteur 0.4 kg.m²

	C	①		②		Couple théorique		Puissance max.			Pression max.
		cm ³ /tr [cu.in./rev.]	cm ³ /tr [cu.in./rev.]	①		①	②		Vitesse max.*		
				à 100 bar	à 1000 PSI		favorable	défavorable	①	②	
				Nm	[lb.ft]	kW [HP]	kW [HP]	kW [HP]	tr/min	[RPM]	bar [PSI]
Cames à lobes égaux	8	2 004 [122,2]	1 002 [61,1]	3 186	[1 620]	90 [121]	60 [80]	45 [60]	145	145	450 [6 527]
	0	2 498 [152,4]	1 249 [76,2]	3 972	[2 020]				137	137	
	1	2 752 [167,8]	1 376 [83,9]	4 376	[2 225]				125	135	
	2	3 006 [183,3]	1 503 [91,7]	4 780	[2 431]				115	130	
Cames à lobes inégaux	A	2 505 [152,8]	1 503 [91,7]	3 983	[2 025]	90 [121]	60 [80]	45 [60]	115	130	450 [6 527]
			1 002 [61,1]								

① 1^e cylindrée

② 2^e cylindrée

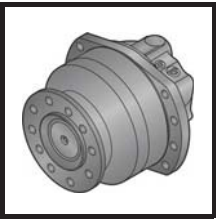
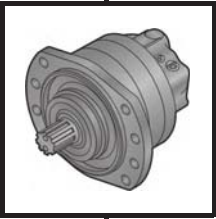
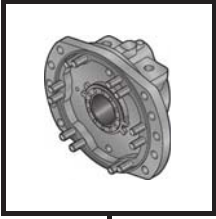
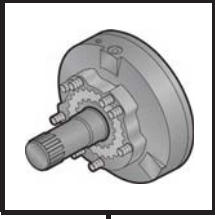
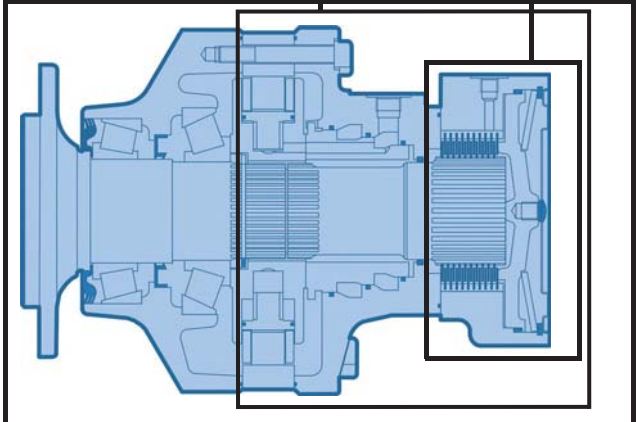

SOMMAIRE

	MODULARITÉ	4	Modularité et Code commercial
	CODE COMMERCIAL	6	
	MOTEUR ROUE	8	Moteur roue
	Encombrement moteur standard (1110) à 1 cylindrée	8	
	Encombrement moteur standard (1110) à 2 cylindrées	9	
	Encombrement moteur standard (1210) Twin-Lock™	9	
	Variantes de paliers	10	
	Goujons	10	
Courbes de charges	11		
	MOTEUR PALIER	13	Moteur palier
	Encombrement moteur standard (2A50) à 1 cylindrée	13	
	Encombrement moteur standard (2A50) à 2 cylindrées	13	
	Variantes de paliers	14	
	Accouplement cannelé	14	
Courbes de charges	15		
	HYDROBASE ET DISTRIBUTIONS	17	Hydrobase et distributions
	Encombrement distribution à 1 cylindrée	17	
	Cannelures du bloc cylindre	17	
	Encombrements des autres distributions	18	
	Fixations châssis	20	
	Raccords hydrauliques	21	
Rendements	22		
	FREINAGE	23	Freinage
	Frein arrière	23	
	Frein arrière	24	
	Frein tambour (432 x 102)	25	
	OPTIONS	27	Options



MODUL

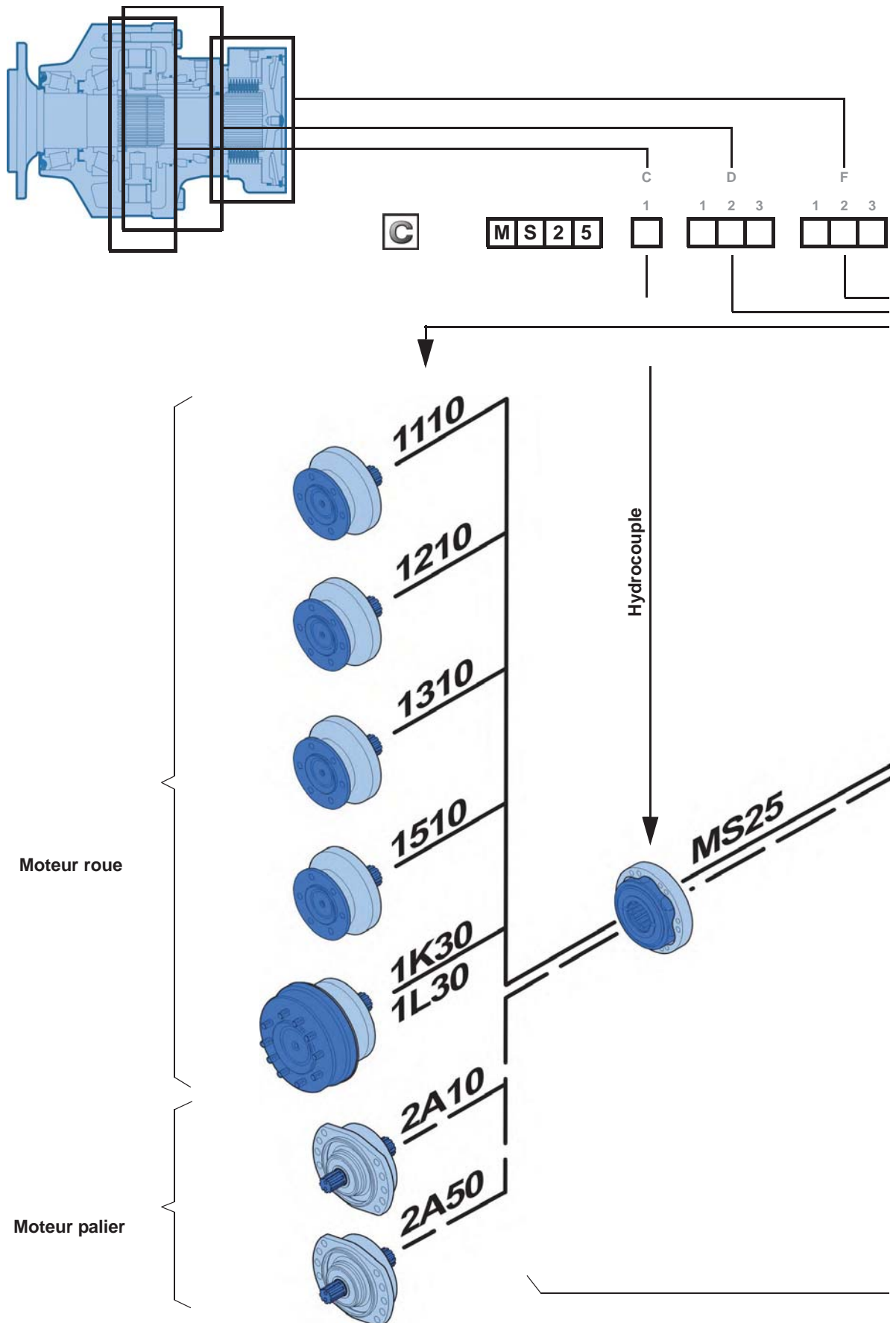



ARITÉ

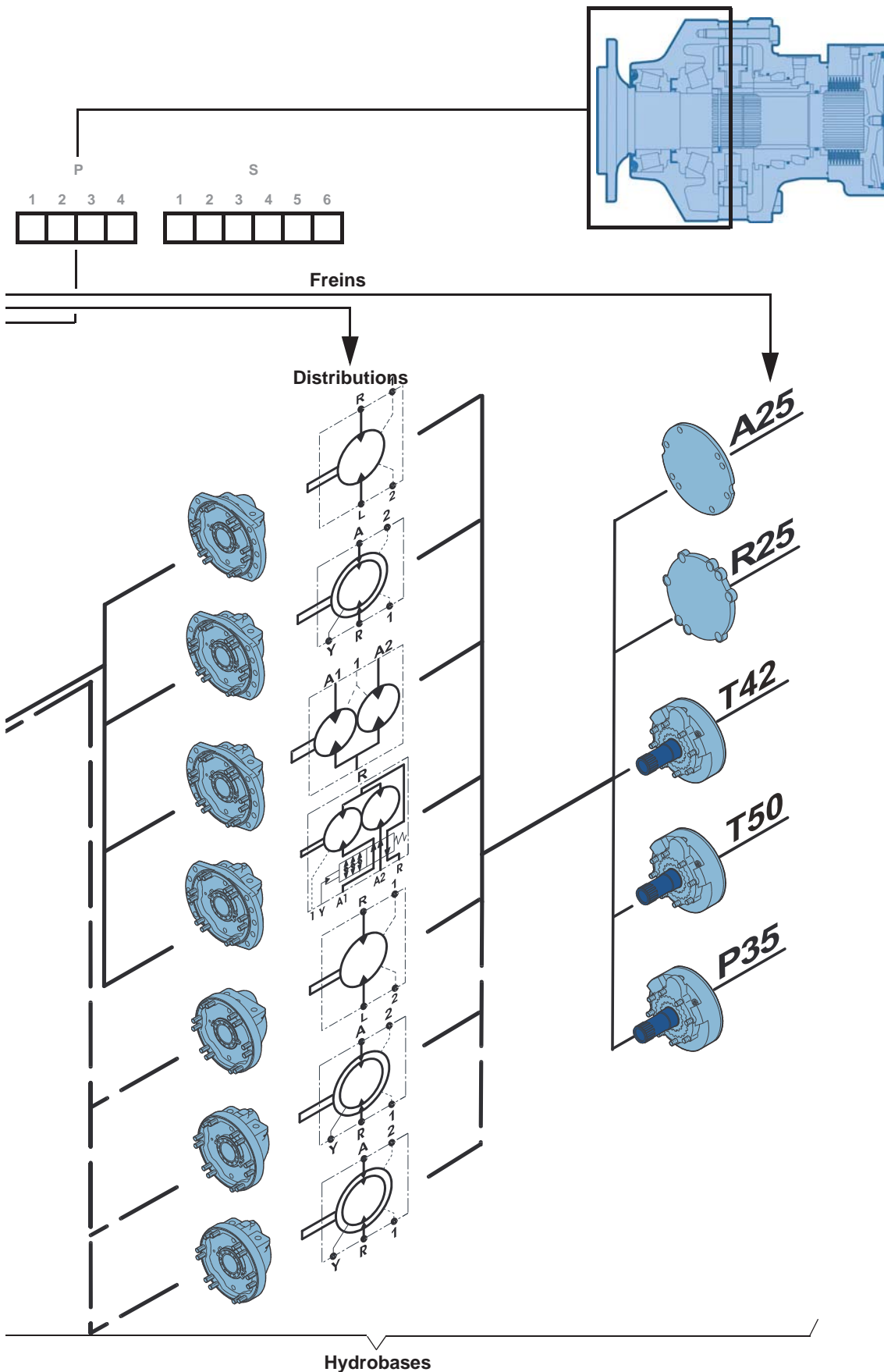

Modularité et Code commercial

Moteur roue

Moteur palier

Hydrobase et distributions

Freinage

Options



CODE

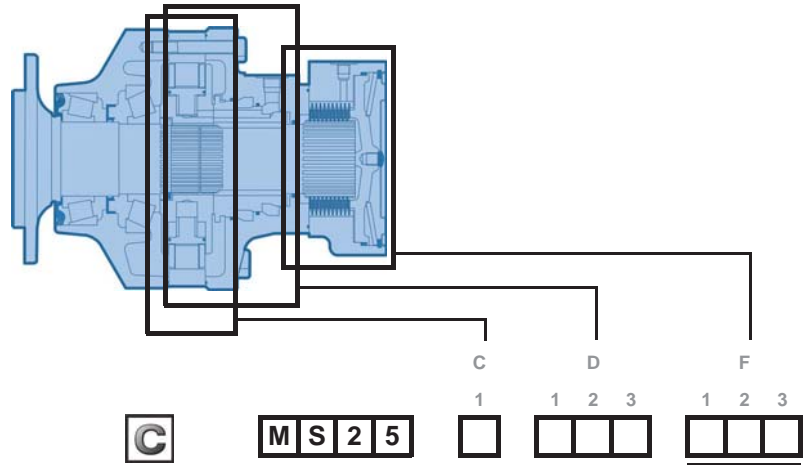

		①	②
		cm³/tr [cu.in/rev.]	cm³/tr [cu.in/rev.]
Cames à lobes égaux	8	2 004 [122,2]	1 002 [61,1]
	0	2 498 [152,4]	1 249 [76,2]
	1	2 752 [167,8]	1 376 [83,9]
	2	3 006 [183,3]	1 503 [91,7]
Cames à lobes inégaux	A	2 505 [152,8]	1 503 [91,7] 1 002 [61,1]

① 1^e cylindrée
② 2^e cylindrée

Sans fixation	1	1	-	-
Avec fixation	2	2	E	V

1 cylindrée
2 cylindrées
Twinlock™
Twinlock™
ou
2 cylindrées

Sans couvercle de distribution	0
Brides SAE ISO 6162 Raccords métrique ISO 9974-1	1

Distribution 1 cylindrée	1
Symétrique	A Ratio 2 B Ratio <2 C Ratio >2
Distribution 2 cylindrées & Twin-Lock™ (Sens Horaire)	D Ratio 2 E Ratio <2 F Ratio >2
Distribution 2 cylindrées & Twin-Lock™ (Sens Anti-Horaire)	G Ratio 2 H Ratio <2 J Ratio >2

Sans frein	Plaque simple	A 2 5
	Plaque renforcée	R 2 5
Frein	Coiffe de frein clipsée	P 3 5
	Coiffe de frein vissée	T 4 2
		T 5 0



COMMERCIAL

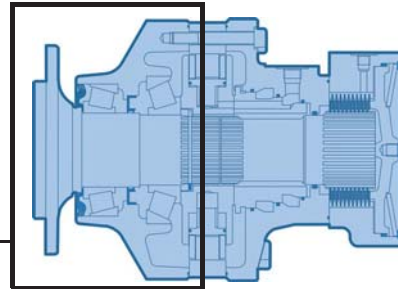

0	Sans palier
1	Sans fixation
2	Fixation à oreilles

Sans arbre	0
10 x Ø24 sur Ø335	1
12 x Ø25 sur Ø425	2
10 x Ø24 sur Ø335	3
12 (8+4) Ø24 sur Ø275	5
Frein tambour (432 x 102)	Minéral K DOT L
Pour palier à arbre mâle	A

Sans goujon	1
Avec goujons + écrous	2
Avec goujons	3
Trous taraudés M	4

Arbres mâles	
Cannelures NF E 22 141	1
Cannelures DIN 5480	5

Sans câble	4
Sortie de câble à droite	5
Sortie de câble à gauche	6

K - L

Sans Option ni Adaptation	0
Joints élastomère fluoré	1
Capteur de vitesse T4 installé	2
Palier industriel	6
Diamond™	7
Prédisposition pour capteur de vitesse	8
Double centrage	9
Passage central	A
Drain sur le palier	B
Milieu abrasif	C
Étanchéité renforcée	E
Fixation jante spéciale	G
Traitement thermique superficiel de l'arbre	J
Capteur de vitesse TR installé	S

Modularité et Code commercial

Moteur roue

Moteur palier

Hydrobase et distributions

Freinage

Options



Mode d'emploi :

Ce document s'adresse aux constructeurs des machines qui intègrent les produits Poclain Hydraulics. Il décrit les caractéristiques techniques des produits Poclain Hydraulics et en spécifie les conditions d'installation qui permettent d'assurer leur fonctionnement optimal. Ce document inclut des remarques importantes concernant la sécurité. Elles sont mentionnées de la manière suivante :



Remarque de sécurité.

Ce document inclut également des instructions essentielles au fonctionnement du produit ainsi que des informations générales. Elles sont mentionnées de la manière suivante :



Instruction essentielle.



Information générale.



Information concernant le code commercial. Information concernant le code commercial.



Masse du composant sans huile.



Volume d'huile.



Unités.



Couple de serrage.



Vis.



Information à l'attention du personnel Poclain Hydraulics.

Nous rappelons que les vues projetées figurant sur ce document sont réalisées dans le système métrique. Les cotations sur les dessins sont exprimées en mm, ainsi qu'en inch (cotation en italique, entre crochets).

Encombrement moteur standard (1110) à 1 cylindrée

	210 kg [462 lb]	270 kg [594 lb]
	5,00 L [300 cu.in]	4,00 L [240 cu.in]

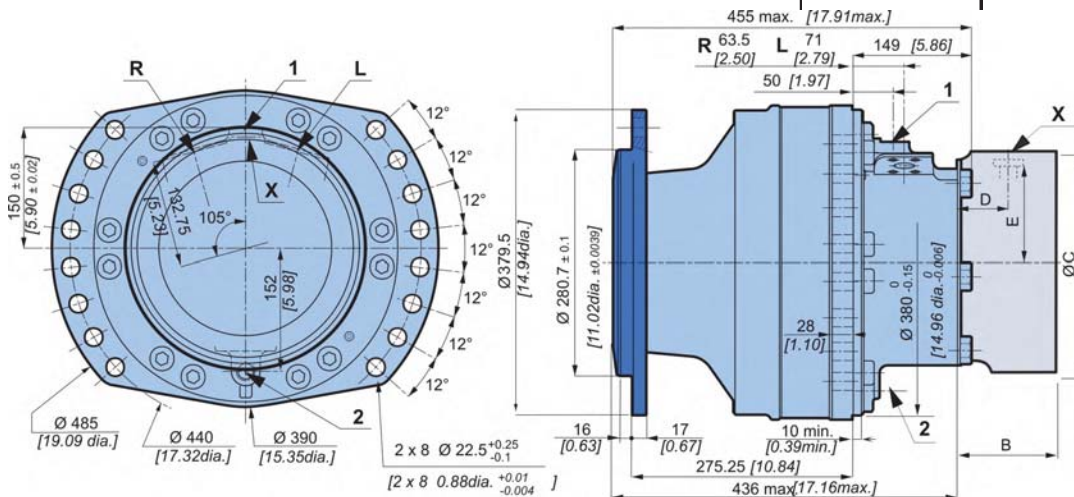

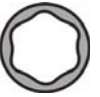

MOTEUR ROUE

Encombrement moteur standard (1110) à 2 cylindrées

	210 kg [462 lb]	270 kg [594 lb]
	5,00 L [300 cu.in]	4,00 L [240 cu.in]

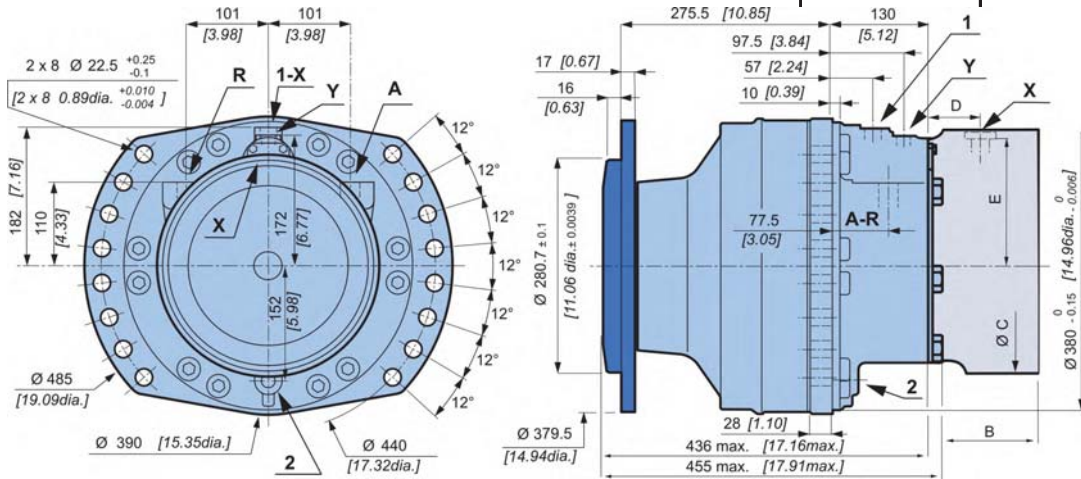

Encombrement moteur standard (1210) Twin-Lock™

	210 kg [462 lb]	270 kg [594 lb]
	5,00 L [300 cu.in]	4,00 L [240 cu.in]

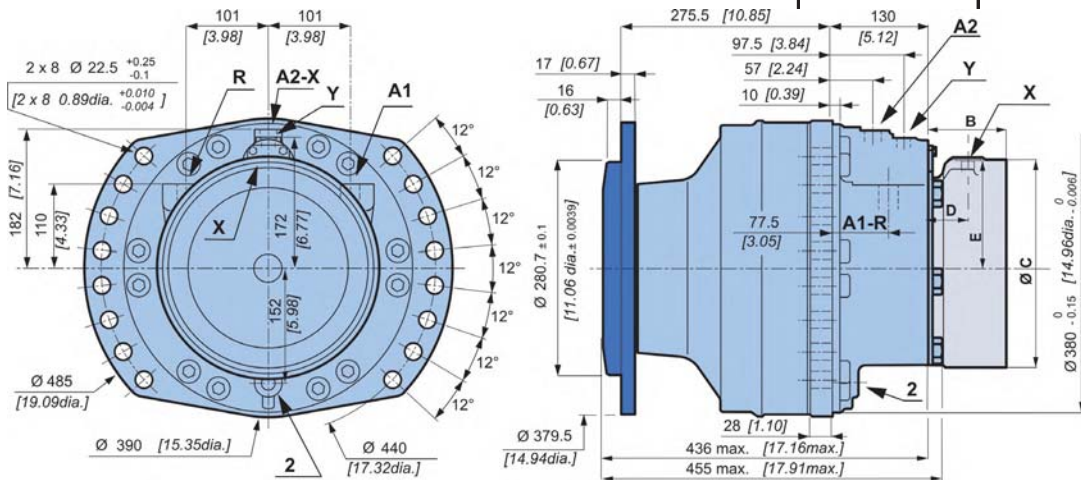

Voir aussi section «Hydrobase et distributions» (onglet ci contre).

	P 3 5	T 4 2	T 5 0
B	85 [3,35]	148 [5,83]	157,5 [6,20]
C	Ø280 [11,02 dia.]	Ø375 [14,76 dia.]	Ø375 [14,76 dia.]
D	57 [2,24]	63,5 [2,50]	63,5 [2,50]
E	138,5 [5,45]	183,5 [7,22]	183,5 [7,22]



Voir aussi section «Freinage» (onglet ci contre).

Modularité et Code commercial

Moteur roue

Moteur palier

Hydrobase et distributions

Freinage

Options



Variantes de paliers



	A mm [in]	B mm [in]	C mm [in]	D mm [in]	E mm [in]	N mm [in]	Fixations Jante	L mm [in]	
	Ø 280,7 [11,05 dia.]	Ø 335 [13,19 dia.]	Ø 379 [14,92 dia.]	275,5 [10,85]	Ø 390 [15,35 dia.]	Ø 24 [0,94 dia.]	10 x M22x1.5	17 [0,67]	
	Ø 370 [14,57 dia.]	Ø 425 [16,73 dia.]	Ø 472 [18,58 dia.]	333,45 [13,13]	Ø 390 [15,35 dia.]	Ø 26 [1,02 dia.]	12 x M24x2	24 [0,94]	
	Ø 280,7 [11,05 dia.]	Ø 335 [13,19 dia.]	Ø 385 [15,16 dia.]	236,5 [9,31]	Ø 390 [15,35 dia.]	Ø 24 [0,94 dia.]	10 x M22x1.5	17 [0,67]	
	Ø 220,7 [8,69 dia.]	Ø 275 [10,83 dia.]	Ø 314 [12,36 dia.]	241,5 [9,51]	Ø 390 [15,35 dia.]	8 x Ø 22 [8 x 0,87 dia.] 4 x Ø 22 [4 x 0,87 dia.]	-	17 [0,67]	
 	Ø 280,7 [11,05 dia.]	Ø 335 [13,19 dia.]	Ø 461,5 [18,17 dia.]	337,95 [13,31]			10 x M22x1.5	45 [1,77]	

Voir aussi section «Freinage» (onglet ci contre).

Goujons

		P mm [in]	C min. mm [in]	C max. mm [in]	D mm [in]		Classe	(1)* N.m [lb.ft]	(2)* N.m [lb.ft]
Différents goujons	M22 x 1.5	80 [3.15]	5 [0.20]	36 [1.42]	26 [1.02]		12.9	695 [512.6]	1 050 [774.4]
	M24 x 2	95 [3.74]		38 [1.50]	30 [1.18]			910 [671.2]	1 150 [848.2]
Vis	M20	-	-	-	-	-	12.9	600 [442.5]	770 [567.9]

(*) Les couples de serrage sont donnés pour les charges indiquées.
 (1) Jante : couple de serrage proposé pour fixations jante (voile en acier Re > 240 N/mm² [$>34\ 800\ \text{PSI}$]).
 (2) Standard : couple de serrage proposé dans les autres cas (flasque en acier Re > 360 N/mm² [$>52\ 215\ \text{PSI}$]).



Voir installation générique moteurs N°801478127K.



Courbes de charges

Charges radiales admissibles

Conditions de mesure :

Statique : 0 tr/min [0 RPM] 0 bar [0 PSI]

Dynamique : 0 tr/min [0 RPM], cylindrée code 0, sans charge axiale à couple max.

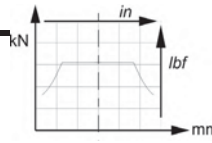

Durée de vie du roulement

Conditions de mesure :

L : millions de tours B10 à 150 bar [2175 PSI] (pression moyenne), avec fluide 25cSt, cylindrée code 0, sans charge axiale.

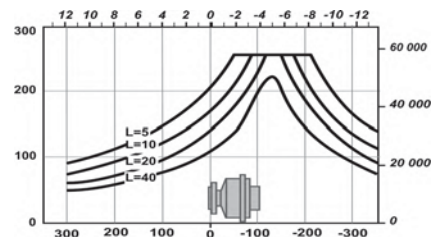
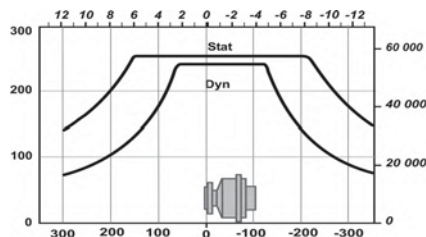
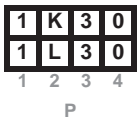
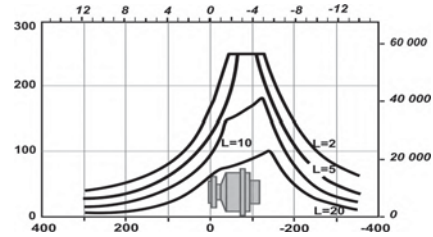
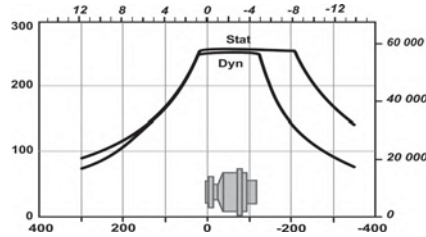
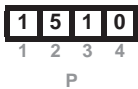
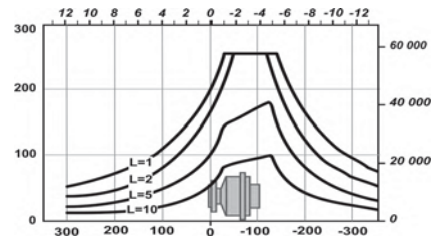
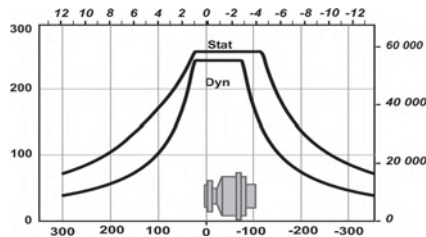
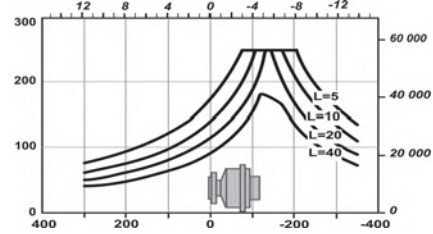
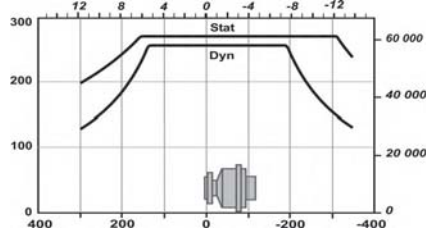
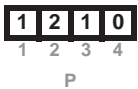
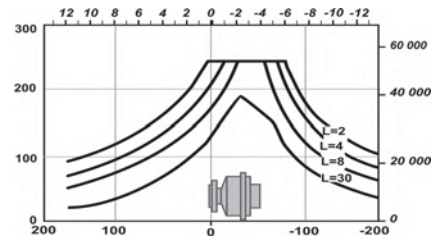
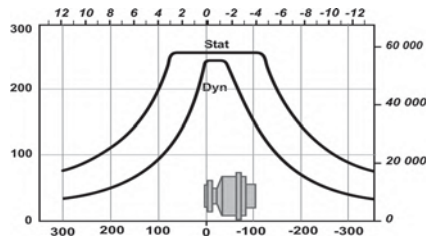

La durée de vie des composants est influencée par la pression. Il est nécessaire de vérifier que la combinaison des efforts appliqués (charge axiale / charge radiale) est compatible avec les charges admissibles par les composants, et que les durées de vie résultantes sont conformes aux spécifications de l'application. Pour un calcul précis, consulter votre ingénieur application Poclain Hydraulics.

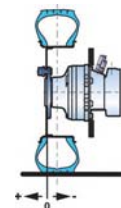

Modularité et Code commercial

Moteur roue

Moteur palier

Hydrobase et distributions

Freinage

Options





MOTEUR PALIER

Encombrement moteur standard (2A50) à 1 cylindrée

	195 kg [429 lb]	255 kg [561 lb]
	5,00 L [300 cu.in]	4,00 L [240 cu.in]

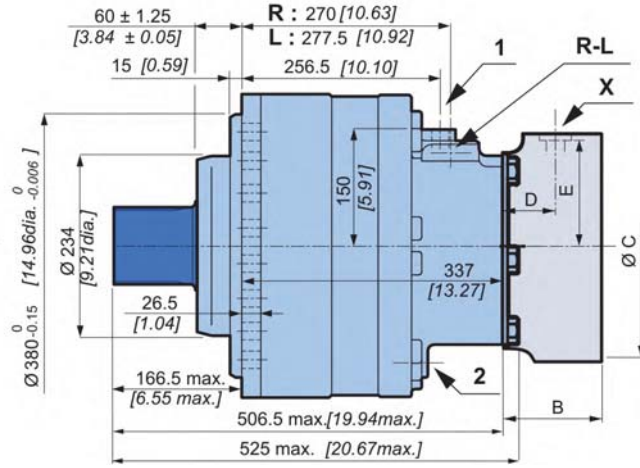
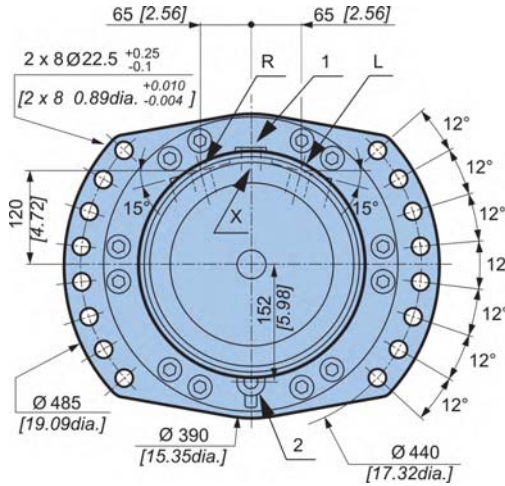

Encombrement moteur standard (2A50) à 2 cylindrées

	195 kg [429 lb]	255 kg [561 lb]
	5,00 L [300 cu.in]	4,00 L [240 cu.in]

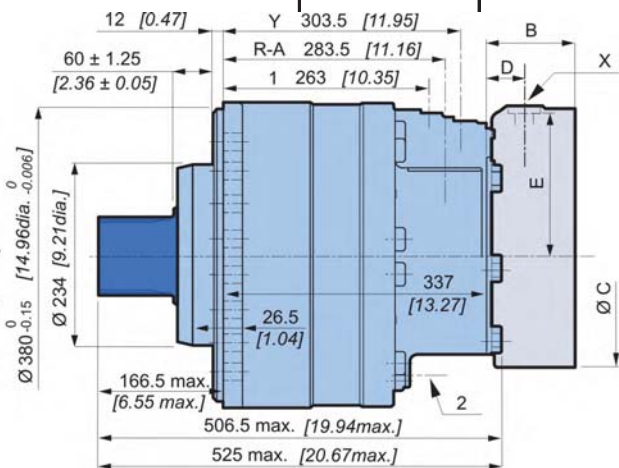
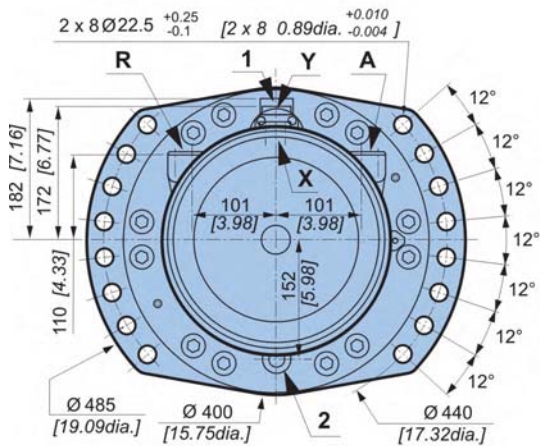

Voir aussi section «Hydrobase et distributions» (onglet ci contre).

	P 3 5	T 4 2	T 5 0
	B 85 [3,35]	148 [5,83]	157,5 [6,20]
	C Ø280 [11,02 dia.]	Ø375 [14,76 dia.]	Ø375 [14,76 dia.]
	D 57 [2,24]	63,5 [2,50]	63,5 [2,50]
	E 138,5 [5,45]	183,5 [7,22]	183,5 [7,22]



Voir aussi section «Freinage» (onglet ci contre).

Modularité et Code commercial

Moteur roue

Moteur palier

Hydrobase et distributions

Freinage

Options



Variantes de paliers

				C	D	F	P	S								
				1	1 2 3	1 2 3	1 2 3 4	1 2 3 4 5 6								
				M	S	2	5									
				A	B	C	D	E	F							
Cannelures DIN 5480																
2	A	5	0	\varnothing Nominal	100	[3,94]	23	R 4	35	2 x M14	25	105				
				Module	3		[0,91]	[R 0,16]	[1,38]		[0,98]	[4,13]				
				Z	32											
Cannelures NF E22-141																
2	A	1	0	\varnothing Nominal	100	[3,94]	23	R 4	35	2 x M14	26,5	105				
				Module	2,5		[0,91]	[R 0,16]	[1,38]		[1,04]	[4,13]				
				Z	38											



Voir aussi section «Hydrobase et distributions» (onglet ci contre).

Accouplement cannelé

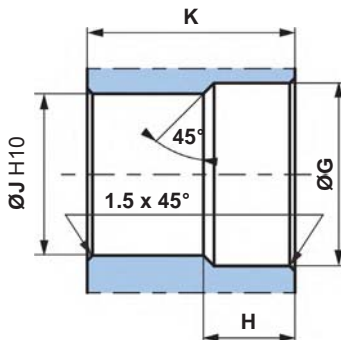

Norme NF E 22-141
 Angle de pression 20°.
 Centrage sur flancs.
 Ajustement glissant (Qualité 7H).

Norme DIN 5480
 Angle de pression 30°.
 Centrage sur flancs.
 Ajustement glissant (Qualité 7H).

N : \varnothing Nominal.
Mo : Module.
Z : Nombre de dents.

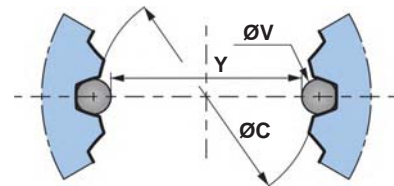

	\varnothing G	H	\varnothing J	K	N	Mo	Z	Déport	\varnothing C (H10)	\varnothing V	Y	Tolérance μ m [μ in]
2 A 1 0	101	28	95	104	100	2,5	38	2	95	5	90,125	+ 104 / 0
	[3,98]	[1,10]	[3,74]	[4,09]	[3,94]			[0,08]	[3,74]	[0,20]	[3,55]	[+4.0945 / 0]
2 A 5 0	101,5	28	94	104	100	3	32	- 0,35	94	5,25	89,066	+ 73 / 0
	[4,00]	[1,10]	[3,70]	[4,09]	[3,94]			[0,0138]	[3,70]	[0,21]	[3,51]	[+2.874 / 0]

Tolérances générales : ± 0.25 [± 0.0098].

Matière: Ex: 42CrMo4.

Traitement de durcissement pour obtenir $R = 800$ à 900 N/mm² [$R = 116$ 030 à 130 533 PSI].



Courbes de charges

Charges radiales admissibles

Conditions de mesure :

Statique : 0 tr/min [0 RPM] 0 bar [0 PSI]

Dynamique : 0 tr/min [0 RPM], cylindrée code 0, sans charge axiale à couple max.

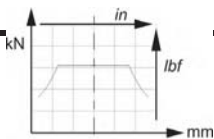

Durée de vie du roulement

Conditions de mesure :

L : millions de tours B10 à 150 bar [2175 PSI] (pression moyenne), avec fluide 25cSt, cylindrée code 0, sans charge axiale.

2	A	5	0
1	2	3	4

P

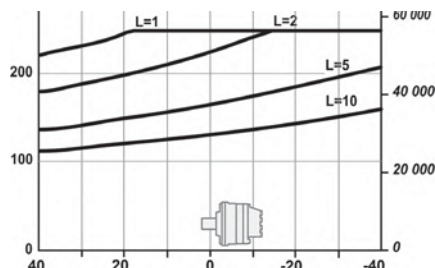
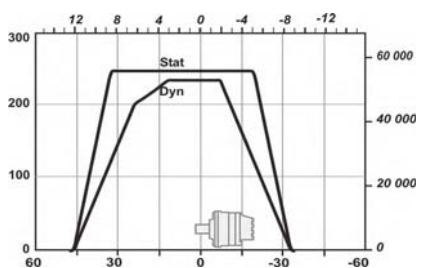

La durée de vie des composants est influencée par la pression. Il est nécessaire de vérifier que la combinaison des efforts appliqués (charge axiale / charge radiale) est compatible avec les charges admissibles par les composants, et que les durées de vie résultantes sont conformes aux spécifications de l'application. Pour un calcul précis, consulter votre ingénieur application Poclairn Hydraulics.

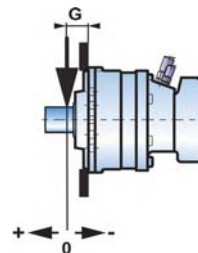

C	G
2 A 1 0	115,75 [4,56]
2 A 5 0	125 [4,92]

- Modularité et Code commercial
- Moteur roue
- Moteur palier
- Hydrobase et distributions
- Freinage
- Options





HYDROBASE ET DISTRIBUTIONS



Encombrement distribution à 1 cylindrée

	13,8 kg [30 lb]	19,9 kg [44 lb]
	0,35 L [21 cu.in]	0,45 L [27 cu.in]

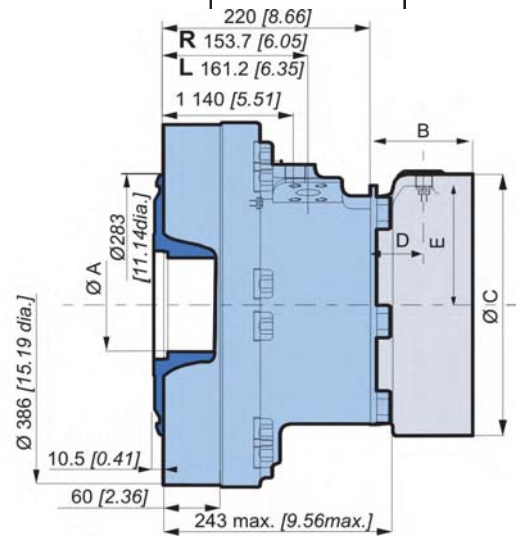
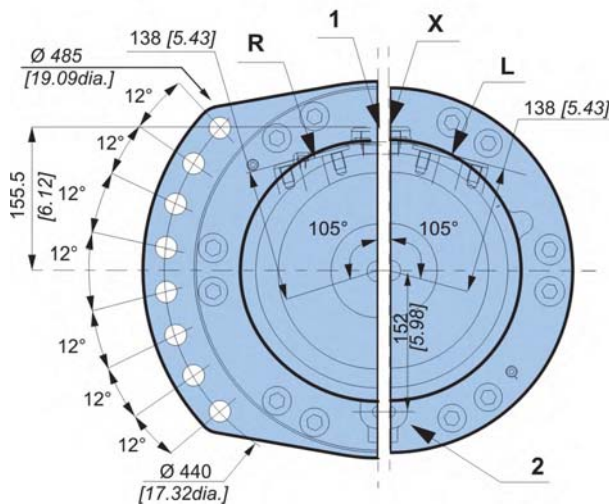
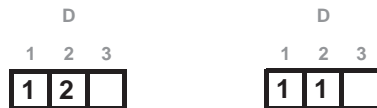

	P 3 5	T 4 2	T 5 0
B	85 [3,35]	148 [5,83]	157,5 [6,20]
C	Ø280 [11,02 dia.]	Ø375 [14,76 dia.]	Ø375 [14,76 dia.]
D	57 [2,24]	63,5 [2,50]	63,5 [2,50]
E	138,5 [5,45]	183,5 [7,22]	183,5 [7,22]

Voir aussi section «Freinage» (onglet ci contre).

Cannelures du bloc cylindre

(suivant norme NF E22-141)

ØA	Module	Z	Cote sur 2 piges	
			Y	ØV
100 [3,937]	2,5	38	90,169 [3,550]	5 [0,197]

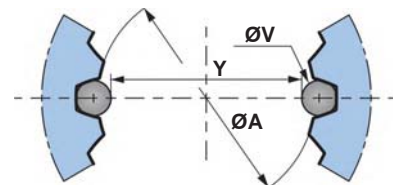

Pour toute utilisation d'une hydrobase sur une application, il est recommandé de faire valider votre montage par votre ingénieur application Poclair Hydraulics.



Pour toute utilisation d'une hydrobase, nous devons vous fournir un plan détaillé de l'interface, consulter votre ingénieur commercial Poclair Hydraulics.

Modularité et Code commercial

Moteur roue

Moteur palier

Hydrobase et distributions

Freinage

Options



Encombrement distribution à 2 cylindrées

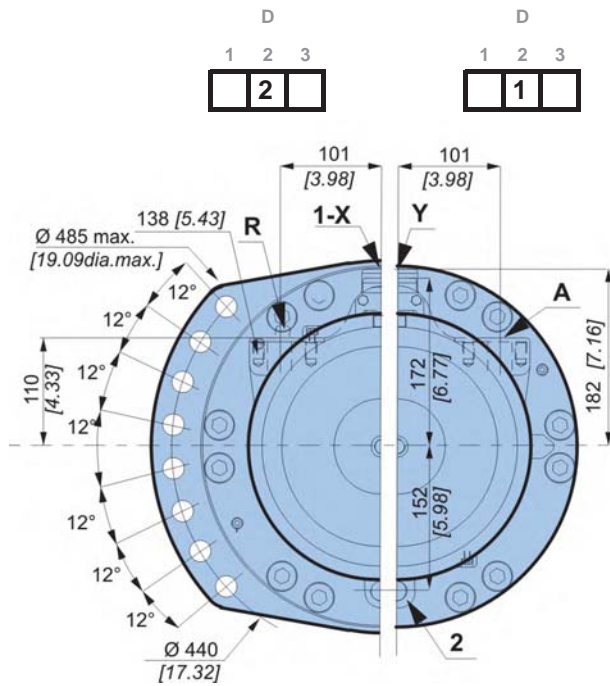

	13,8 kg [30 lb]	19,9 kg [44 lb]
	0,35 L [21 cu.in]	0,45 L [27 cu.in]

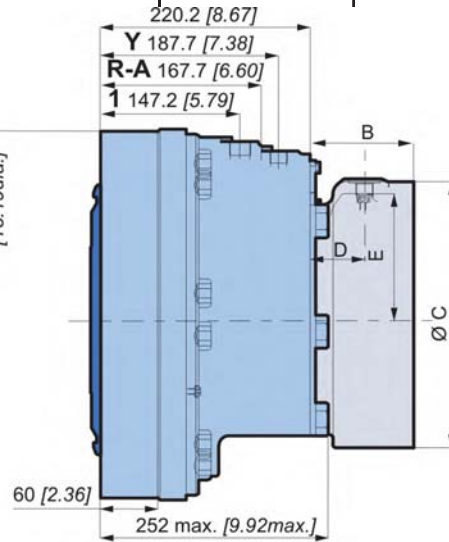

Encombrement distribution à 2 cylindrées symétriques

Ce moteur n'a pas de sens préférentiel en petite cylindrée.

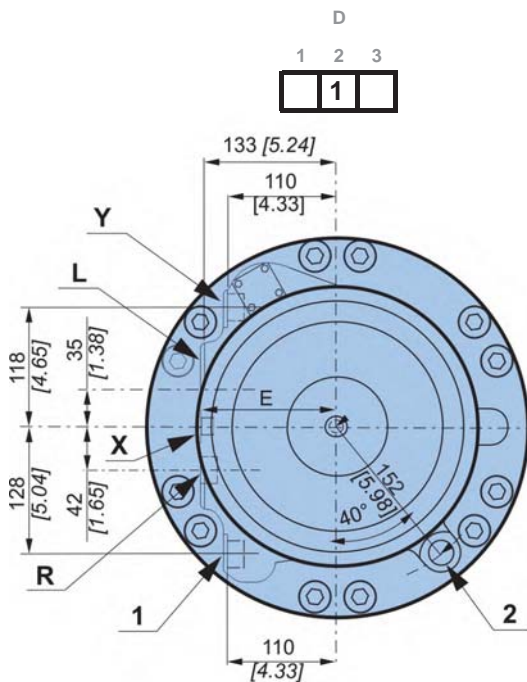

	13,8 kg [30 lb]	19,9 kg [44 lb]
	0,35 L [21 cu.in]	0,45 L [27 cu.in]

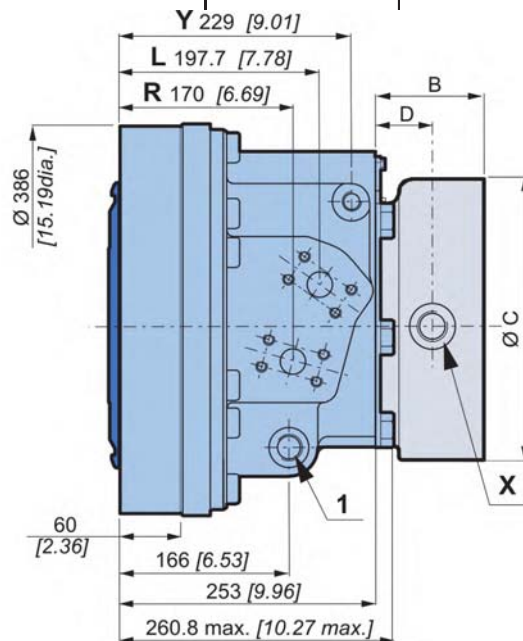



Encombrement distribution Twin-Lock™

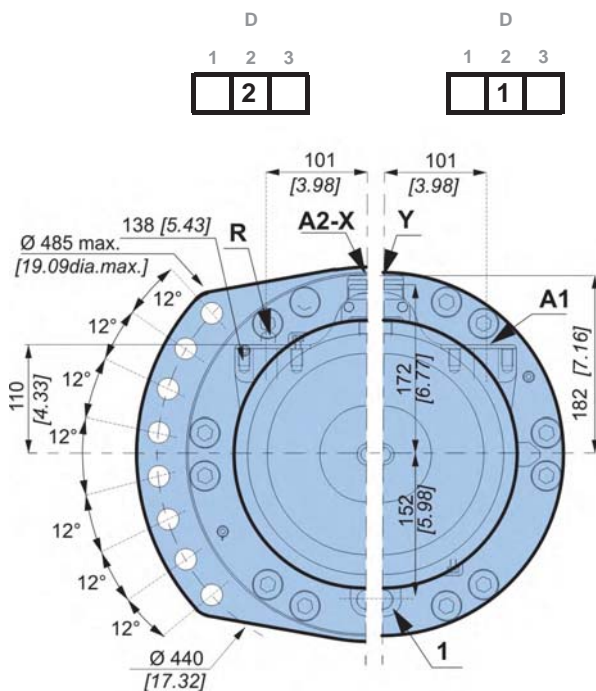

	13,8 kg [30 lb]	19,9 kg [44 lb]
	0,35 L [21 cu.in]	0,45 L [27 cu.in]

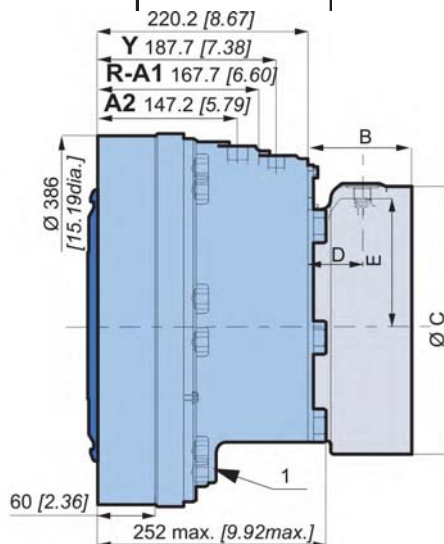

	P 3 5	T 4 2	T 5 0
B	85 [3,35]	148 [5,83]	157,5 [6,20]
C	Ø280 [11,02 dia.]	Ø375 [14,76 dia.]	Ø375 [14,76 dia.]
D	57 [2,24]	63,5 [2,50]	63,5 [2,50]
E	138,5 [5,45]	183,5 [7,22]	183,5 [7,22]



Voir aussi section «Freinage» (onglet ci contre).



- Modularité et Code commercial
- Moteur roue
- Moteur palier
- Hydrobase et distributions
- Freinage
- Options

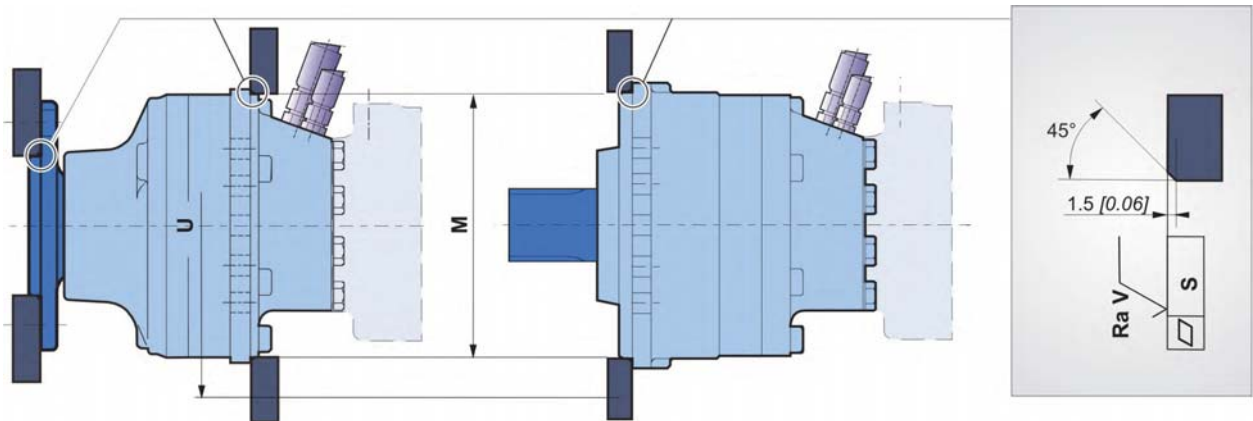

Fixations châssis



Faire attention à la proximité des raccords.

	$\varnothing M$ ⁽¹⁾	$\varnothing U$	S	Ra V		Classe	 *
Moteur roue	380	440	0,2	12,5 μ m	2 x 8 $\varnothing 22.5$	8,8	410 N.m
Moteur palier	[14,96]	[17,32]	[0,008]	[0,49 μ in]	M20 x 2		[302 lb.ft]

(1) +0,3 [+0,012]
+0,2 [+0,008]

* : Valeurs min. selon couple et charge à transmettre.



Raccords hydrauliques

connexions

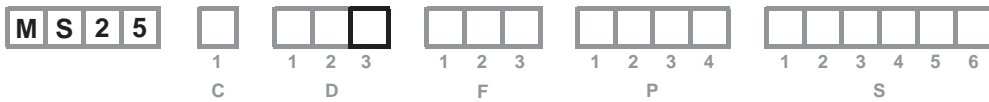
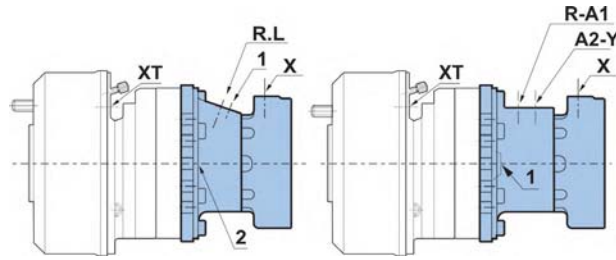

	Anciennes normes	Normes	Alimentation	Drainage	Pilotage 2 ^{ème} cylindrée	Pilotage du frein de parking	Pilotage du frein à tambour
			R-L	1, 2		X	XT
	1	ISO 6 162 DIN 3 852	ISO 6 162 ISO 9 974-1	DN25 PN400	M22x1.5	M18x1.5	
			R-A	1, 2	Y	X	
	1	ISO 6 162 DIN 3 852	ISO 6 162 ISO 9 974-1	DN25 PN400	M22x1.5	M18x1.5	M18x1.5
	1*	ISO 6 162 DIN 3 852	ISO 6 162 ISO 9 974-1	DN25 PN400	M27x2	M20x1.5	M18x1.5
			R-A1	A2	1, 2	Y	X
	1	ISO 6 162 DIN 3 852	ISO 6 162 ISO 9 974-1	DN25 PN400	M27x2	M22x1.5	M18x1.5
			ISO 9 974-1				M14x1.5
Pressions max.	MS	bar [PSI]	450 [6 527]	1 [15]	30 [435]	30 [435]	120 [1 740]

*: Distribution symétrique uniquement



Il est fortement recommandé d'utiliser les fluides spécifiés dans la brochure «Installation générique moteurs» N° 801478127K.



Pour connaître les couples de serrage des raccords, consulter la brochure «Installation générique moteurs» N° 801478127K.

Modularité et Code commercial

Moteur roue

Moteur palier

Hydrobase et distributions

Freinage

Options



Rendements

Rendement total

Valeurs moyennes données à titre indicatif pour la cylindrée code 0 après 100 heures d'utilisation avec du fluide hydraulique HV46 à 50°C [122°F].

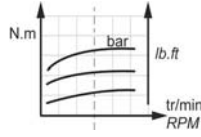
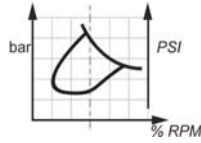

Couple réel de sortie

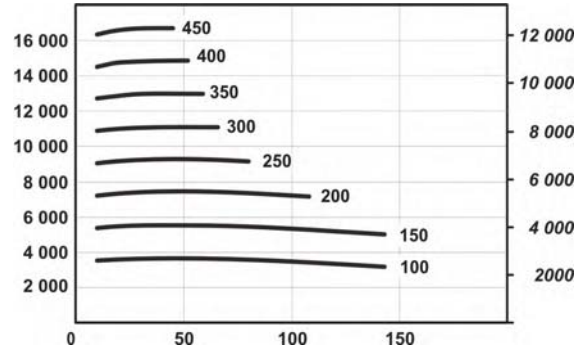
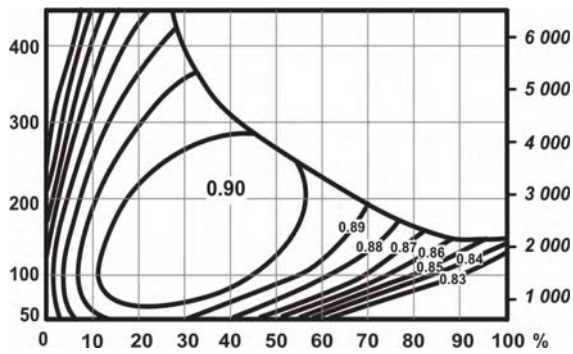

Pour le couple au démarrage : considérer environ 85 % de la première valeur à la pression disponible. Pour un calcul précis, consulter votre ingénieur application Poclain Hydraulics.



FREINAGE

Frein arrière

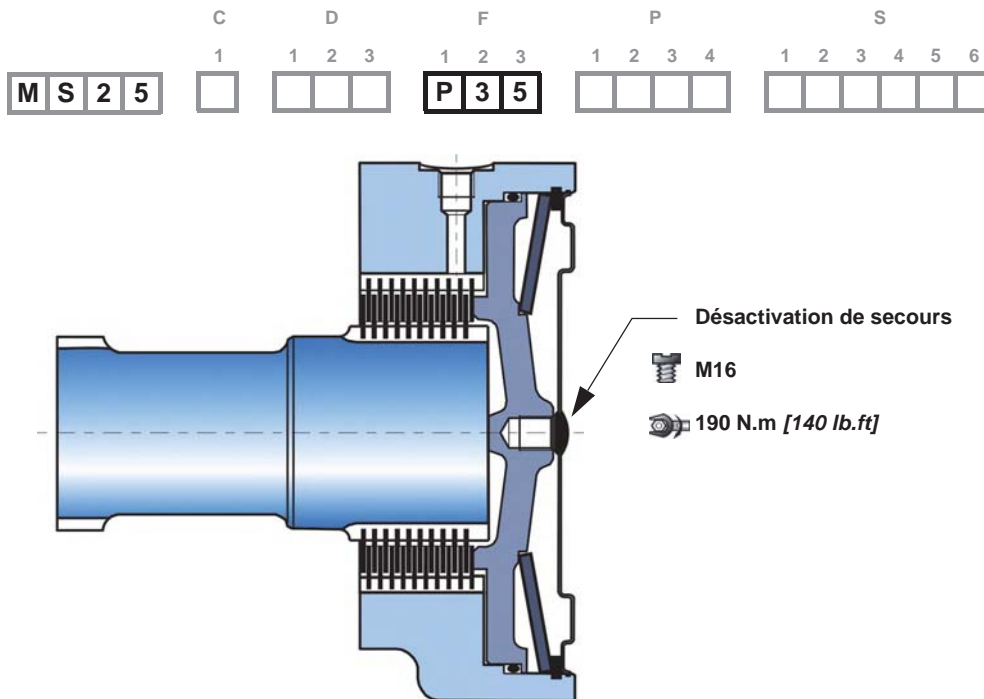

Principe du frein

C'est un frein multidisques qui fonctionne par absence de pression. Le ressort exerce un effort sur le piston qui serre les disques fixes et mobiles assurant ainsi l'immobilisation de l'arbre. Le couple de freinage décroît linéairement en fonction de la pression de désactivation.

C	P 3 5
Couple de frein de parking à 0 bar au carter (frein neuf)	20 500 Nm [15 120 lb.ft]
Couple de freinage dynamique de secours à 0 bar au carter (assure 10 freinages de secours max.)	13 325 Nm [9 830 lb.ft]
Freinage de parking résiduel à 0 bar au carter*	15 375 Nm [11 340 lb.ft]
Pression min. de désactivation	12 bar [174 PSI]
Pression max. de désactivation	30 bar [435 PSI]
Capacité	700 cm ³ [42,7 cu.in]
Volume pour défreiner	70 cm ³ [4,3 cu.in]

* Après utilisation en frein de secours



Ne pas roder les freins statiques multidisques.



Après chaque utilisation des freins de stationnement en frein de secours (ou d'urgence), une vérification du fonctionnement de celui-ci est obligatoire. Pour tous véhicules ayant une vitesse supérieure à 25 km/h, consulter votre ingénieur application Poclair Hydraulics.

Modularité et Code commercial

Moteur roue

Moteur palier

Hydrobase et distributions

Freinage

Options



Frein arrière

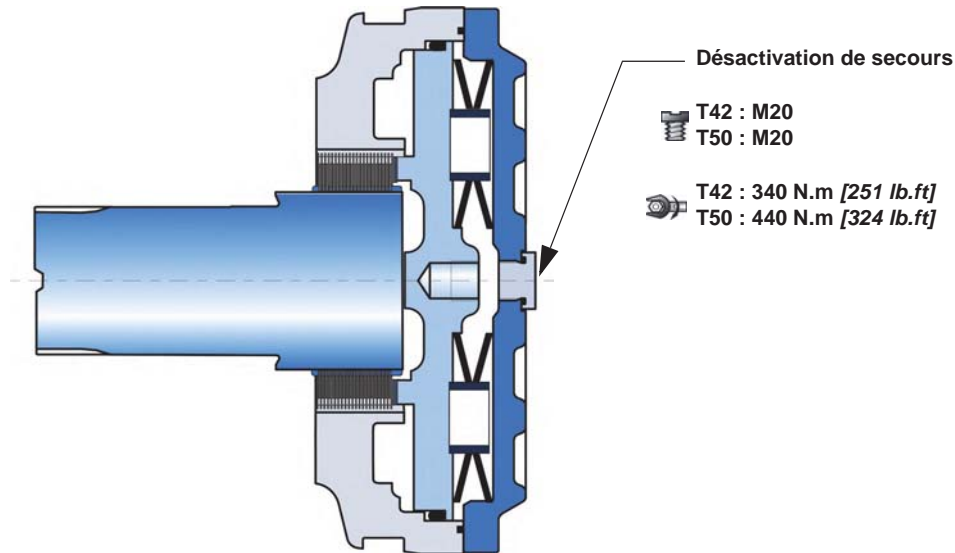
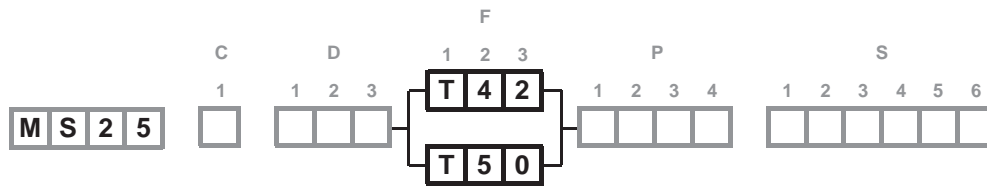

Principe du frein

C'est un frein multidisques qui fonctionne par absence de pression. Le ressort exerce un effort sur le piston qui serre les disques fixes et mobiles assurant ainsi l'immobilisation de l'arbre. Le couple de freinage décroît linéairement en fonction de la pression de défreinage.

**T 4 2****T 5 0**

Couple de frein de parking à 0 bar au carter (frein neuf)	25 000 Nm [18 440 lb.ft]	30 000 Nm [22 130 lb.ft]
Couple de freinage dynamique de secours à 0 bar au carter	16 250 Nm [11 990 lb.ft]	19 500 Nm [14 380 lb.ft]
Freinage de parking résiduel à 0 bar au carter*	18 750 Nm [13 830 lb.ft]	22 500 Nm [16 600 lb.ft]
Pression min. de désactivation	12 bar [174 PSI]	12 bar [174 PSI]
Pression max. de désactivation	30 bar [435 PSI]	30 bar [435 PSI]
Capacité	400 cm ³ [24,4 cu.in]	450 cm ³ [27,5 cu.in]
Volume pour défreiner	135 cm ³ [8,2 cu.in]	135 cm ³ [8,2 cu.in]

* Après utilisation en frein de secours



Ne pas roder les freins statiques multidisques.



Après chaque utilisation des freins de stationnement en frein de secours (ou d'urgence), une vérification du fonctionnement de celui-ci est obligatoire. Pour tous véhicules ayant une vitesse supérieure à 25 km/h, consulter votre ingénieur application Poclain Hydraulics.



Frein tambour (432 x 102)

Diamètre des garnitures : Ø 432 [17 dia.]
 Largeur de la surface frottante : 102 [4,01]

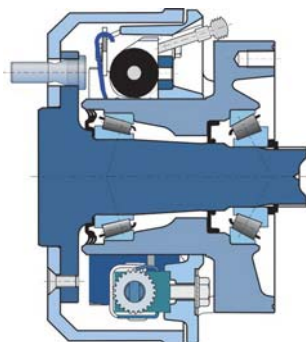
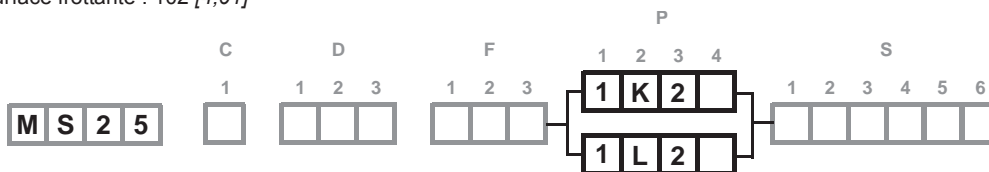

Garnitures		C
Matière sans amiante	BERAL 1109 ou JURID 505	
Rattrapage d'usure	Automatique	
Freinage dynamique à commande hydraulique		
Couple de freinage max. continu admissible	16 200 N.m [11 948 lb.ft]	
Pression pour obtenir le couple max. continu admissible	71 bar [1 028 PSI]	
Couple de freinage max. admissible	27 000 N.m [19 914 lb.ft]	
Pression pour obtenir le couple max. admissible	120 bar [1 740 PSI]	
Fluide		
Minéral	Oui	K
DOT 3 / DOT 4 / SAE J1703	Non	L
Volume max. pour mettre les garnitures en contact	10.2 cm ³ [0.62 cu.in]	
Frein de parking à commande mécanique		
Couple de freinage max.	27 000 N.m [19 914 lb.ft]	
Effort max. admissible sur le câble	5 700 N [1 281 lbf]	
Effort pour mettre les garnitures en contact	37 N [8 lbf]	
Course pour mettre les garnitures en contact (frein neuf)	A	19 mm [0.73 "]
	B	16 mm [0.63 "]

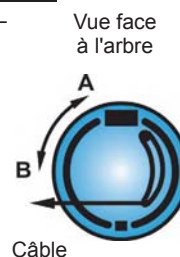

Le couple de freinage maximum ne peut être obtenu qu'après le rodage du frein. Consulter votre ingénieur application Poclair Hydraulics.

Pilotage

Les freins tambour peuvent être pilotés par une commande hydraulique (frein de service) et par un câble (commande mécanique pour frein de stationnement).

Ne pas utiliser simultanément les commandes de freinage hydraulique et mécanique.

Voir aussi section «Moteur roue» (onglet ci contre).



Lors d'une demande de codification, vous devez impérativement préciser les renseignements suivant :

- La matière des garnitures de frein,
- Le type de raccordement de la sortie de câble de commande de frein de stationnement,
- Compléter le questionnaire technique pour la validation du frein.

Modularité et Code commercial

Moteur roue

Moteur palier

Hydrobase et distributions

Freinage

Options





OPTIONS



Il est possible de cumuler plusieurs options, demandez l'avis de votre ingénieur commercial Poclair Hydraulics.

1 - Joints élastomère fluoré

Remplacement des joints nitrile repérés sur la figure ci-dessous par des joints élastomère fluoré.

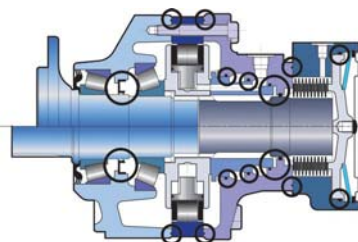

Consulter votre ingénieur commercial Poclair Hydraulics.

2 - S - 8 - Capteur de vitesse installé ou Préd disposition

Désignation

Capteur de vitesse T4 installé	2
Capteur de vitesse TR installé (sens de rotation)	S
Préd disposition pour capteur de vitesse	8

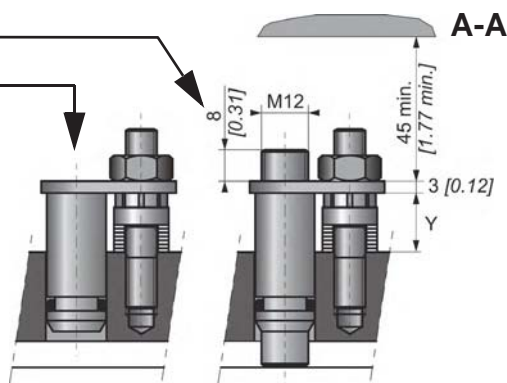
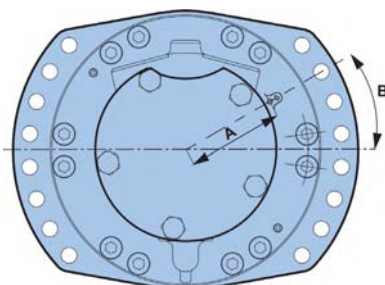

	mm [in]	mm [in]
A	118,9 [4,68]	118,9 [4,68]
B	0°	20°
	2 cylindrées	1 cylindrée

Longueur Y max. = 15.6
 Nombre standard d'impulsions par tour = 56



Pour connaître les caractéristiques du capteur et de son raccordement, voir le catalogue technique «Électronique mobile» N° A01888C.



Pour installer le capteur, voir le catalogue technique «Installation générique» N° 801478127K.

Modularité et Code commercial

Moteur roue

Moteur palier

Hydrobase et distributions

Freinage

Options



6 - Palier industriel

Réduction de la valeur de précharge des roulements d'environ 50% par rapport à la valeur nominale.



Pour un calcul précis, consulter votre ingénieur application Poclain Hydraulics.

7 - Diamond™

Traitement spécial du coeur du moteur augmentant considérablement la résistance. Le moteur devient ainsi beaucoup plus tolérant avec les dépassements temporaires des conditions limites d'utilisation.

9 - Couvercle de distribution à double centrage

Cette option rend possible l'installation d'un moteur par l'avant ou l'arrière.

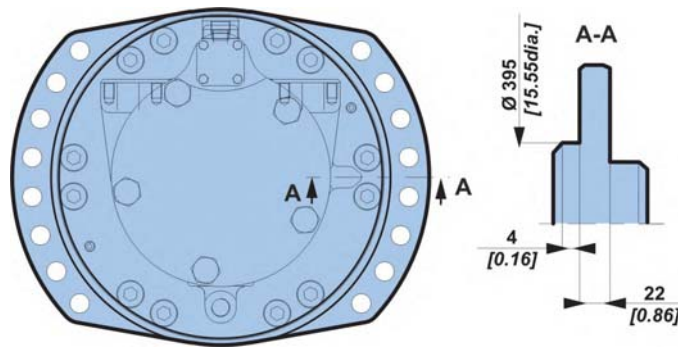

A - Passage central

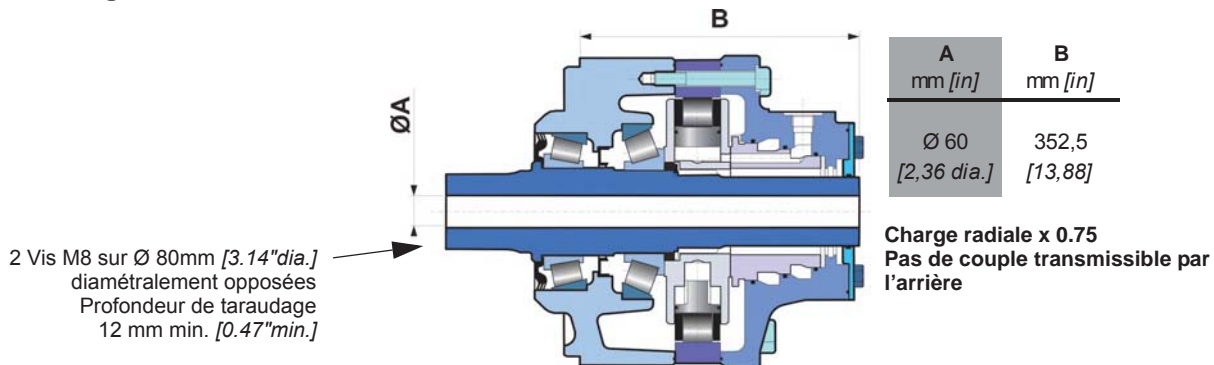

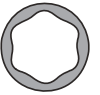

B - Drain sur le palier

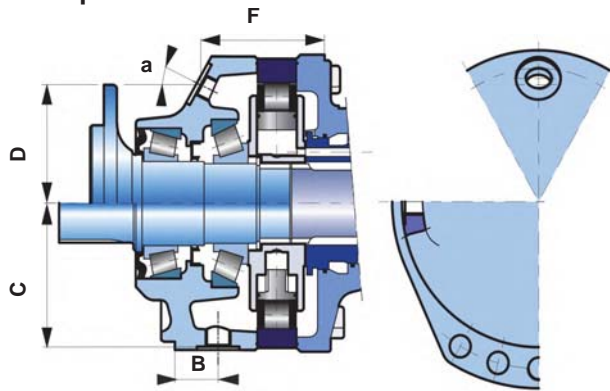

		B	C	D	F	a
		mm [in]	mm [in]	mm [in]	mm [in]	
Moteur palier	M22 x 1.5	56,0 [2,20]	193 [7,60]	112,0 [4,41]	113 [4,43]	30°
Moteur roue						

C - Milieu abrasif (joint glace)

Certains milieux sont très agressifs. Le joint glace permet de renforcer l'étanchéité du moteur.

Joint à glace

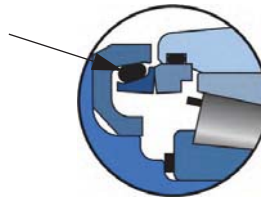

Ces joints sont disponibles pour les moteurs roue standard et les moteurs roue courte.

E - Étanchéité renforcée

Nécessite un renforcement des joints et, dans le cas d'un moteur non freiné, une plaque arrière renforcée (R25 - épaisseur 15 [0.594] au lieu de 6 [0.237]).

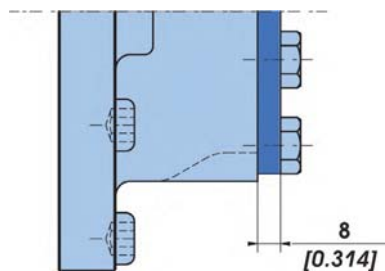

G - Fixation jante spéciale

Certaines combinaisons différentes des fixations standard définies en page 10.



Consulter votre ingénieur commercial Poclain Hydraulics.

Modularité et Code commercial

Moteur roue

Moteur palier

Hydrobase et distributions

Freinage

Options



J - Arbre traité

Traitement thermique sur les parties hachurées.

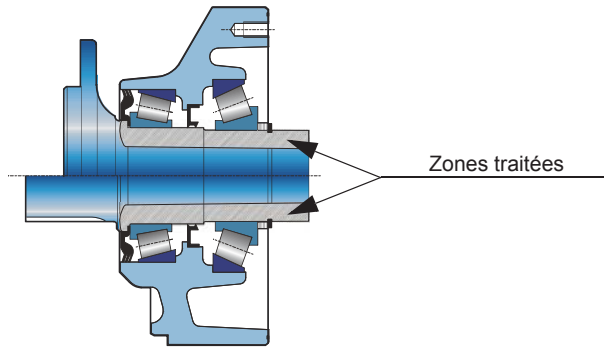

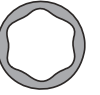







Treize filiales et un réseau international de plus
de 150 distributeurs et partenaires...



11/06/2012

	801 478 122E
	801 478 192F
	801 578 105G
	801 578 117U
	801 578 129H
	Not available
	Not available
	A14244H

Poclain Hydraulics se réserve le droit d'apporter sans préavis, toutes les modifications qu'il jugerait utile aux produits décrits dans ce document.

Les illustrations et les caractéristiques ne sont pas contractuelles.

Les informations contenues dans ce document doivent faire l'objet d'une confirmation par Poclain Hydraulics avant toute commande.

La marque Poclain Hydraulics est la propriété de Poclain Hydraulics S.A.

PH
POCLAIN HYDRAULICS

Plus d'informations sur

www.poclain-hydraulics.com